

Version:
June 28, 2017



(TPSRH)
大電流功率電感

[Web: www.token.com.tw](http://www.token.com.tw)

<mailto:rfq@token.com.tw>

德鍵電子工業股份有限公司

台灣： 台灣省新北市五股區中興路一段 137 號
電話： +886 2981 0109 傳真： +886 2988 7487

大陸： 廣東省深圳市南山區創業路中興工業城綜合樓 12 樓
電話： +86 755 26055363; 傳真： +86 755 26055365

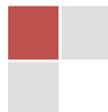

▶ 產品簡介

屏蔽式大電流電感器 (TPSRH) 系列，
輕便薄小，是擴展電源應用最佳的選擇。

特性：

- 高功率，高飽和電流。
- 良好的可焊性，磁屏蔽結構。

用途：

- 录像机，笔记本电脑，OA 仪器。
- 小型通信機器、直流轉換器等。
- 数码相机，液晶电视。

TPSRH63 和 TPSRH65 直接連接在鐵氧體磁芯上的電極，具有優越性能及高飽和度，適用於表面安裝。德鍵電子增強芯片功率電感，使得 (TPSRH) 家族系列涵蓋完整底板尺寸，貼片厚度僅有 3.0 mm 到 10.8 mm，電感值從 1.00 μ H 到 1000.00 μ H，直流阻抗 DCR 從 0.008 Ω 到 21.6 Ω ，額定電流可達 10.0A。

SMT (TPSRH) 家族系列與 Vishay 大電流電感兼容，採用閉磁路構造設計，輕便薄小，低直流阻抗，性能優異，是低功耗解決方案。(TPSRH) 家族系列提供功率電感範圍寬廣的參數，以供客戶選擇最佳化，從電感值和公差，封裝尺寸 footprint，直流阻抗 DCR，額定電流等。

基於優化的鐵氧體磁芯和扁平線繞組設計技術，實現 (TPSRH) 家族系列低磁心損耗，緊湊小巧體積，及極好的儲能密度。適合在各種電源拓撲結構中的輸出和儲能應用，包括負載點 (POL) 轉換器、DC-DC 變換器、大電流開關電源和 xEV 應用、新一代行動終端、電視遊樂器、電腦周邊設備、筆記型電腦、小型通信機器、直流轉換器、桌上型電腦、伺服器、顯示卡、可攜式遊戲設備、個人導航系統等。

德鍵可以生產超出這些規格的電感器，可根據要求提供定制。(TPSRH) 產品符合 RoHS 標準，無鉛焊接技術及 100% 無鉛，請聯繫我們銷售部門或登陸我們官方網站 [“德鍵電子貼片電感器”](#) 了解更多最新產品信息。



▶ 結構尺寸

SMT 功率電感 (TPSRH-124/125/127) 結構圖及規格尺寸

型號	A ± 0.5	B ± 0.5	C (Max)	D (Red)	E (Red)	F (Red)	FIG
TPSRH63	6.2	6.6	3.0	1.5	6.6	5.9	1
TPSRH65	6.2	6.6	5.0	1.5	6.6	5.9	1
TPSRH73	7.3	7.3	3.5	1.8	7.2	5.4	2
TPSRH74	7.3	7.3	4.5	1.8	7.2	5.4	2
TPSRH105	10.0	10.0	5.0	3	9.6	7.6	3
TPSRH124	12.0	12.0	4.5	5	11.8	7.6	3
TPSRH125	12.0	12.0	6.0	5	11.8	7.6	3
TPSRH127	12.0	12.0	8.0	5	12	7.6	3
TPSRH129 *	12.0	12.0	10.0	5	12	7.6	3
TPSRH1510 *	15.0	15.0	10.8	5	15	7.6	3

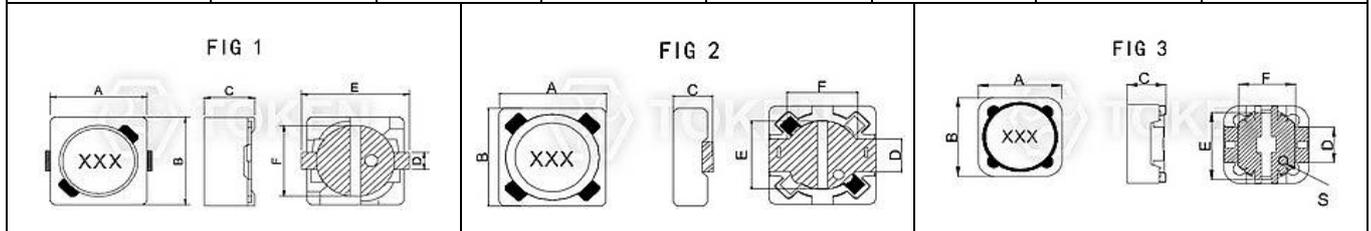

● 可根據要求提供定制

▶ TPSRH63/65/73/74/105

SMT 功率電感 (TPSRH63/65/73/74/105) 特性規格

Inductance (μH)		TPSRH63		TPSRH65		TPSRH73		TPSRH74		TPSRH105	
標識	電感值 (μH)	直流 阻抗 (Ω) Max.	額定 電流 (A)	直流 阻抗 (Ω) Max.	額定 電流 (A)	直流 阻抗 (Ω) Max.	額定 電流 (A)	直流 阻抗 (Ω) Max.	額定 電流 (A)	直流 阻抗 (Ω) Max.	額定 電流 (A)
2R2	2.9	0.057	1.94								
4R0	4.0	0.070	1.63								
5R5	5.5	0.085	1.40								
100	10	0.150	1.10	0.074	1.35	0.081	2.24	0.070	1.84	0.050	2.40
120	12	0.176	1.00	0.094	1.22	0.114	1.89	0.078	1.71	0.054	2.25
150	15	0.212	0.90	0.109	1.11	0.137	1.75	0.093	1.47	0.071	2.0
180	18	0.270	0.80	0.143	1.02	0.155	1.54	0.122	1.31	0.081	1.8
220	22	0.290	0.74	0.170	0.91	0.190	1.47	0.140	1.23	0.094	1.65
270	27	0.360	0.66	0.208	0.82	0.210	1.40	0.183	1.12	0.110	1.45
330	33	0.420	0.59	0.270	0.74	0.240	1.23	0.207	0.96	0.134	1.35
390	39	0.510	0.54	0.300	0.69	0.320	1.08	0.25	0.91	0.148	1.2
470	47	0.570	0.50	0.350	0.62	0.400	1.0	0.30	0.88	0.199	1.1
560	56	0.720	0.46	0.43	0.58	0.49	0.91	0.36	0.75	0.233	1.0
680	68	0.92	0.42	0.53	0.56	0.560	0.84	0.44	0.69	0.31	0.93
820	82	1.010	0.38	0.58	0.46	0.69	0.74	0.48	0.61	0.36	0.84
101	100	1.25	0.34	0.74	0.42	0.79	0.70	0.56	0.60	0.39	0.76
121	120	1.40	0.31	0.81	0.38	0.98	0.63	0.70	0.52	0.47	0.70
151	150	1.77	0.28	0.91	0.35	1.11	0.58	0.79	0.46	0.53	0.63
181	180	2.04	0.26	1.14	0.32	1.45	0.52	0.96	0.42	0.68	0.57
221	220	2.80	0.23	1.27	0.29	1.82	0.48	1.22	0.36	0.82	0.52
271	270	3.21	0.22	1.65	0.26	2.19	0.42	1.51	0.34	0.92	0.47
331	330	4.15	0.19	2.17	0.23	2.62	0.39	1.72	0.32	1.13	0.43
391	390			2.47	0.22	3.33	0.35	2.11	0.29	1.39	0.39
471	470			2.93	0.20	3.86	0.32	2.43	0.26	1.66	0.36
561	560			3.47	0.18	4.30	0.29	3.16	0.23		
681	680			4.36	0.17	5.73	0.19	3.54	0.22		
821	820			4.77	0.15	6.54	0.18	4.49	0.2		
102	1000			6.42	0.14	8.25	0.16	5.80	0.18		

Note:

- 頻率測量 L: <100μH 以上(100KHz/0.25v) L: >100μH 以上(1KHz/0.25v)。
- IDC: 當電感量比其額定值低 35% 時的電流。溫度上升 40°C Δt = 40°C (ta = 20°C)。

▶ TPSRH124/125/127

SMT 功率電感 (TPSRH124/125/127) 特性規格

Inductance (μH)		TPSRH124		TPSRH125		TPSRH127	
標識	電感值 (μH)	直流阻抗 (Ω) Max.	額定電流 (A)	直流阻抗 (Ω) Max.	額定電流 (A)	直流阻抗 (Ω) Max.	額定電流 (A)
1R2	1.2					0.007	9.8
1R3	1.3			0.008	8.0		
2R2	2.1			0.009	7.0		
3R3	3.1			0.010	6.0		
3R5	3.5					0.014	7.5
3R9	3.9	0.015	6.50	0.012	5.5		
4R7	4.7	0.018	5.70	0.014	5.0	0.016	6.8
5R8	5.8			0.018	4.4		
6R1	6.1			0.020	4.4	0.018	6.6
6R8	6.8	0.023	4.90				
7R5	7.5			0.024	4.2		
7R6	7.6					0.020	5.9
100	10	0.028	4.50	0.022	4	0.022	4.9
150	15	0.050	3.20	0.32	3.3	0.026	4.5
180	18	0.057	3.10	0.045	3.0	0.039	3.9
220	22	0.066	2.90	0.052	2.8	0.043	3.6
270	27	0.080	2.80	0.059	2.3	0.046	3.4
330	33	0.097	2.7	0.067	2.1	0.065	3.0
390	39	0.132	2.10	0.090	2.0	0.073	2.75
470	47	0.160	1.90	0.098	1.8	0.100	2.5
560	56	0.190	1.80	0.110	1.7	0.110	2.35
680	68	0.22	1.5	0.126	1.5	0.140	2.1
820	82	0.26	1.3	0.160	1.4	0.160	1.95
101	100	0.308	1.20	0.183	1.3	0.220	1.7
121	120	0.330	1.10	0.200	1.1	0.250	1.6
151	150	0.530	0.95	0.240	1.0	0.280	1.42
181	180	0.620	0.85	0.300	0.9	0.350	1.3
221	220	0.700	0.80	0.350	0.8	0.390	1.16
271	270	0.870	0.60	0.430	0.75	0.560	1.06
331	330	0.900	0.50	0.490	0.68	0.640	0.95
391	390			0.580	0.65	0.700	0.88
471	470			0.770	0.58	0.980	0.79
561	560			1.010	0.54	1.07	0.73
681	680			1.200	0.48	1.46	0.67
821	820			1.340	0.43	1.64	
102	1000			1.530	0.40	1.82	0.55

Note:

- 頻率測量 L: <100μH 以上(100KHz/0.25v) L: >100μH 以上(1KHz/0.25v)。
- IDC: 當電感量比其額定值低 35% 時的電流。溫度上升 40°C Δt = 40°C (ta = 20°C)。

▶ 料號標識

SMT 功率電感 (TPSRH) 料號標識

TPSRH63		-	2R2		N	
型號			電感值		誤差值	
TPSRH63	TPSRH105		2R2	2.20μH	J	±5%
TPSRH65	TPSRH124		120	12.00μH	K	±10%
TPSRH73	TPSRH125		121	120.00μH	L	±15%
TPSRH74	TPSRH127		102	1000.00μH	M	±20%
					P	±25%
					N	±30%

▶ 產品簡介

貼片大電流電感 (TPSRH-74B/125B/127B)，高性能小型化、是最佳低功耗解決方案。

特性：

- 高功率，高飽和電流。
- 低电压电源有效保护。良好的可焊性，磁屏蔽結構。
- 四端子插口线圈可适用于输入电压小于 3.3V 的 DC-DC 转换。

用途：

- 像机，小型通信機器、直流轉換器，OA 仪器。
- 笔记本电脑，微处理器电源驱动，逻辑 IC 电源等。

貼片大電流電感 (TPSRH-74B/125B/127B) 的突出在於其極其緊湊外形設計的特點，具有優越性能及高飽和度，適用於表面安裝。貼片厚度僅有 4.8 mm 到 8.5 mm，接腳並聯電感值從 2.5 μ H 到 1000 μ H，接腳串聯電感值從 10 μ H 到 4000 μ H。

德鍵電子增強芯片功率電感，使得 (TPSRH) 家族系列涵蓋完整底板尺寸，貼片厚度僅有 3.0 mm 到 10.8 mm，電感值從 1.00 μ H 到 1000.00 μ H，直流阻抗 DCR 從 0.008 Ω 到 21.6 Ω ，額定電流可達 10.0A。



SMT (TPSRH) 家族系列與 Vishay 大電流電感兼容，採用閉磁路構造設計，輕便薄小，低直流阻抗，性能優異，是低功耗解決方案。(TPSRH) 家族系列提供功率電感範圍寬廣的參數，以供客戶選擇最佳化，從電感值和公差，封裝尺寸 footprint，直流阻抗 DCR，額定電流等。

基於優化的鐵氧體磁芯和扁平線繞組設計技術，實現 (TPSRH) 家族系列低磁心損耗，緊湊小巧體積，及極好的儲能密度。適合在各種電源拓撲結構中的輸出和儲能應用，包括負載點 (POL) 轉換器、DC-DC 變換器、大電流開關電源和 xEV 應用、新一代行動終端、小型通信機器、直流轉換器、桌上型電腦、伺服器、顯示卡、電視遊樂器、電腦周邊設備、筆記型電腦、可攜式遊戲設備、個人導航系統等。

德鍵可以生產超出這些規格的電感器，可根據要求提供定制。(TPSRH) 產品符合 RoHS 標準，無鉛焊接技術及 100% 無鉛，請聯繫我們銷售部門或登陸我們官方網站 “[德鍵電子貼片電感器](#)” 了解更多最新產品信息。

► 結構規格

高頻扼流濾波 (TPSRH-74B/125B/127B) 結構圖及規格尺寸

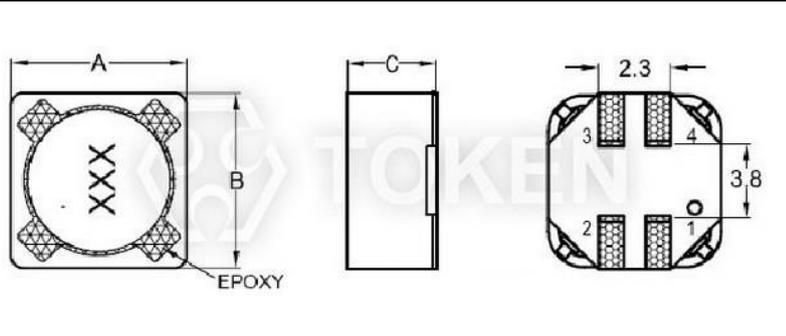
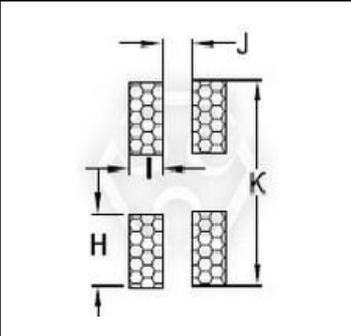
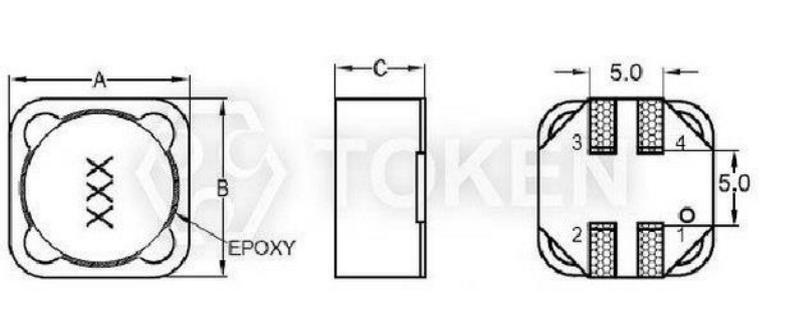
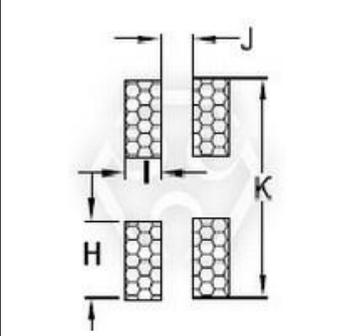
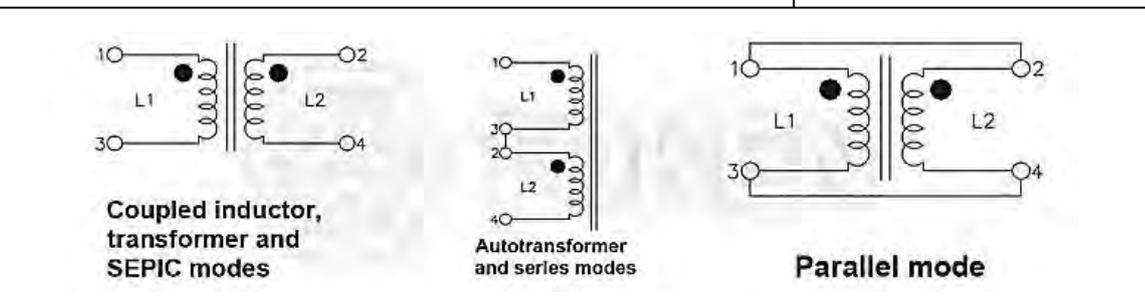
型號	A Max.	B Max.	C Max.	I	J	H	K
TPSRH74B	7.3±0.3	7.3±0.3	4.8	1.1	0.8	2.1	7.5
TPSRH125B	12.0±0.3	12.0±0.3	6.5	2.0	1.5	4.0	12.5
TPSRH127B	12.0±0.3	12.0±0.3	8.5	2.0	1.5	4.0	12.5
TPSRH74B							
TPSRH125B TPSRH127B							
線路圖							

● 注：可依客戶特殊需求設計

▶ **TPSRH74B 規格**

高頻扼流濾波 (TPSRH74B) 特性規格

產品料號	接腳並聯					接腳串聯				
	電感值 (μH)	直流阻抗 (OHM) Max.	額定電流 (A) 30%drop typ	自諧頻率 MHz	有效電流 (A)	電感值 (μH)	直流阻抗 (OHM) Max.	額定電流 (A) 30%drop typ	自諧頻率 MHz	有效電流 (A)
TPSRH74B-2R5	2.5	0.018	6.30	55.0	4.33	10.0	0.072	3.15	17.60	2.17
TPSRH74B-3R3	3.3	0.022	5.40	43.0	4.09	13.2	0.088	2.70	12.90	2.05
TPSRH74B-4R7	4.7	0.026	4.60	35.0	3.48	18.8	0.102	2.30	9.80	1.74
TPSRH74B-5R6	5.6	0.032	4.20	32.0	3.14	22.4	0.126	2.10	8.48	1.57
TPSRH74B-6R8	6.8	0.035	3.90	30.0	2.97	27.2	0.140	1.95	7.92	1.49
TPSRH74B-8R2	8.2	0.043	3.50	27.0	2.87	32.8	0.172	1.75	7.10	1.44
TPSRH74B-100	10	0.050	3.00	22.0	2.49	40	0.20	1.50	5.75	1.24
TPSRH74B-120	12	0.060	2.70	20.0	2.28	48	0.24	1.35	5.18	1.14
TPSRH74B-150	15	0.070	2.40	18.0	2.18	60	0.28	1.20	4.59	1.09
TPSRH74B-180	18	0.085	2.30	15.0	1.91	72	0.34	1.15	3.80	0.95
TPSRH74B-220	22	0.110	2.10	13.5	1.68	88	0.44	1.05	3.38	0.84
TPSRH74B-270	27	0.125	1.90	12.0	1.57	108	0.50	0.95	2.98	0.79
TPSRH74B-330	33	0.150	1.70	11.0	1.51	132	0.60	0.85	2.68	0.76
TPSRH74B-390	39	0.190	1.50	10.0	1.27	156	0.76	0.75	2.40	0.64
TPSRH74B-470	47	0.21	1.40	9.50	1.22	188	0.84	0.70	2.23	0.61
TPSRH74B-560	56	0.27	1.30	8.70	1.16	224	1.08	0.65	2.16	0.58
TPSRH74B-680	68	0.32	1.20	7.30	1.02	272	1.28	0.60	1.73	0.51
TPSRH74B-820	82	0.36	1.10	6.20	0.95	328	1.44	0.55	1.35	0.49
TPSRH74B-101	100	0.45	0.98	5.50	0.89	400	1.80	0.49	1.18	0.45
TPSRH74B-121	120	0.56	0.90	4.50	0.78	480	2.24	0.45	1.10	0.39
TPSRH74B-151	150	0.675	0.80	4.00	0.68	600	2.70	0.40	0.82	0.34
TPSRH74B-181	180	0.83	0.73	3.80	0.61	720	3.32	0.36	0.72	0.32
TPSRH74B-221	220	1.10	0.66	3.50	0.59	880	4.40	0.33	0.63	0.30
TPSRH74B-271	270	1.30	0.60	3.30	0.51	1080	5.20	0.30	0.58	0.25
TPSRH74B-331	330	1.60	0.54	3.00	0.48	1320	6.40	0.27	0.53	0.24
TPSRH74B-391	390	2.10	0.50	2.80	0.45	1560	8.40	0.25	0.48	0.23
TPSRH74B-471	470	2.35	0.46	2.60	0.40	1880	9.40	0.23	0.42	0.20
TPSRH74B-561	560	2.65	0.42	2.50	0.37	2240	10.6	0.21	0.39	0.19
TPSRH74B-681	680	3.50	0.38	2.30	0.35	2720	14.0	0.19	0.34	0.18
TPSRH74B-821	820	3.90	0.35	2.20	0.30	3280	15.6	0.175	0.32	0.15
TPSRH74B-102	1000	5.40	0.31	2.00	0.28	4000	21.6	0.155	0.28	0.144

備註:

- DCR 用於兩個繞組 .DC 電流是電感從其無電流值降低 30% (典型值) . 電感公差 : 4.7μH~100μH 公差可以做到 "M", 120μH~1000μH 公差可以做到 "K" .

注意:

- 電感量為耦合電感和兩個並聯電感 .
- 電感量在 Agilent / HP 4284ALC 儀表或等同物上以 100KHz 0.1V_{rm} 0Adc 測量 .
- DCR 用於兩個繞組並聯時 .DCR 每一繞組兩倍的值 .
- SRF 使用 Agilent / HP E4991A 測量 .
- 導致 25°C 環境溫度升高至 40°C 的電流 .

▶ **TPSRH125B 規格**

高頻扼流濾波 (TPSRH125B) 特性規格

產品料號	接腳並聯					接腳串聯				
	電感值 (μ H)	直流 阻抗 (OHM) Max.	額定電流 (A) 30%drop typ	自諧 頻率 MHz	有效 電流 (A)	電感值 (μ H)	直流 阻抗 (OHM) Max.	額定電流 (A) 30%drop typ	自諧 頻率 MHz	有效 電流 (A)
TPSRH125B-4R7	4.7	0.018	10.30	32.0	7.2	18.8	0.072	5.15	12.00	3.4
TPSRH125B-5R6	5.6	0.020	9.66	31.0	7.0	22.4	0.080	4.83	10.30	3.3
TPSRH125B-6R8	6.8	0.024	9.21	28.0	6.6	27.2	0.095	4.61	8.40	3.2
TPSRH125B-8R2	8.2	0.026	8.55	25.0	6.4	32.8	0.104	4.28	7.10	3.1
TPSRH125B-100	10	0.030	7.40	22.0	5.40	40.0	0.120	3.70	6.00	2.8
TPSRH125B-120	12	0.037	6.86	21.0	5.2	48.0	0.147	3.43	5.80	2.7
TPSRH125B-150	15	0.042	6.09	17.6	4.6	60	0.170	3.05	5.50	2.5
TPSRH125B-180	18	0.048	5.30	17.0	4.4	72	0.194	2.65	5.00	2.2
TPSRH125B-220	22	0.058	5.01	15.0	4.2	88	0.232	2.51	4.10	2.1
TPSRH125B-270	27	0.062	4.66	13.6	3.7	108	0.248	2.33	3.50	1.9
TPSRH125B-330	33	0.067	4.22	12.7	3.6	132	0.268	2.11	3.10	1.6
TPSRH125B-390	39	0.071	3.80	11.7	3.2	156	0.284	1.90	2.80	1.5
TPSRH125B-470	47	0.087	3.25	8.7	2.9	188	0.348	1.63	2.00	1.4
TPSRH125B-560	56	0.099	3.07	7.6	2.7	224	0.396	1.54	2.00	1.3
TPSRH125B-680	68	0.108	2.83	6.1	2.5	272	0.432	1.42	1.80	1.2
TPSRH125B-820	82	0.137	2.55	5.3	2.3	328	0.548	1.28	1.60	1.1
TPSRH125B-101	100	0.161	2.20	5.0	1.9	400	0.642	1.10	1.40	1.0
TPSRH125B-121	120	0.209	2.05	4.4	1.8	480	0.834	1.03	1.20	0.8
TPSRH125B-151	150	0.238	1.82	4.0	1.7	600	0.952	0.91	1.10	0.78
TPSRH125B-181	180	0.268	1.60	3.6	1.6	720	1.072	0.80	0.81	0.75
TPSRH125B-221	220	0.346	1.51	3.2	1.5	880	1.382	0.76	0.74	0.71
TPSRH125B-271	270	0.403	1.41	2.8	1.4	1080	1.61	0.71	0.63	0.65
TPSRH125B-331	330	0.545	1.28	2.5	1.2	1320	2.18	0.64	0.60	0.56
TPSRH125B-391	390	0.600	1.16	2.3	1.0	1560	2.40	0.58	0.52	0.50
TPSRH125B-471	470	0.795	1.00	2.1	0.86	1880	3.18	0.50	0.43	0.41
TPSRH125B-561	560	0.905	0.95	2.0	0.80	2240	3.62	0.48	0.36	0.38
TPSRH125B-681	680	1.030	0.88	1.8	0.74	2720	4.12	0.44	0.32	0.35
TPSRH125B-821	820	1.325	0.79	1.5	0.67	3280	5.30	0.40	0.27	0.32
TPSRH125B-102	1000	1.530	0.69	1.20	0.50	4000	6.12	0.35	0.23	0.29

備註:

- DCR 用於兩個繞組 .DC 電流是電感從其無電流值降低 30% (典型值) . 電感公差 : 4.7 μ H~100 μ H 公差可以做到 "M", 120 μ H~1000 μ H 公差可以做到 "K" .

注意:

- 電感量為耦合電感和兩個並聯電感 .
- 電感量在 Agilent / HP 4284ALC 儀表或等同物上以 100KHz 0.1V_{rm} 0A_{dc} 測量 .
- DCR 用於兩個繞組並聯時 .DCR 每一繞組兩倍的值 .
- SRF 使用 Agilent / HP E4991A 測量 .
- 導致 25 $^{\circ}$ C 環境溫度升高至 40 $^{\circ}$ C 的電流 .

▶ **TPSRH127B 規格**

高頻扼流濾波 (TPSRH127B) 特性規格

產品料號	接腳並聯					接腳串聯				
	電感值 (μ H)	直流 阻抗 (OHM) Max.	額定電流 (A) 30%drop typ	自諧 頻率 MHz	有效 電流 (A)	電感值 (μ H)	直流 阻抗 (OHM) Max.	額定電流 (A) 30%drop typ	自諧 頻率 MHz	有效 電流 (A)
TPSRH127B-4R7	4.7	0.019	14.90	32.0	7.4	18.8	0.076	7.70	12.0	3.6
TPSRH127B-5R6	5.6	0.023	13.40	25.0	7.2	22.4	0.092	6.60	10.4	3.5
TPSRH127B-6R8	6.8	0.024	13.10	24.0	6.9	27.2	0.096	6.40	9.5	3.4
TPSRH127B-8R2	8.2	0.025	10.80	18.0	6.6	32.8	0.100	5.60	7.2	3.3
TPSRH127B-100	10	0.029	10.50	16.5	6.2	40.0	0.116	5.40	6.6	3.2
TPSRH127B-150	15	0.036	9.10	11.8	5.8	60	0.144	4.30	5.0	2.7
TPSRH127B-180	18	0.040	8.00	10.5	5.5	72	0.158	3.90	3.8	2.5
TPSRH127B-220	22	0.048	6.80	9.0	5.2	88	0.190	3.50	3.4	2.2
TPSRH127B-270	27	0.060	6.50	8.4	4.7	108	0.240	3.40	3.2	2.0
TPSRH127B-330	33	0.075	5.60	7.6	4.2	132	0.300	3.10	3.0	1.4
TPSRH127B-390	39	0.080	5.50	6.5	3.6	156	0.320	2.80	2.6	1.6
TPSRH127B-470	47	0.090	5.20	6.0	3.0	188	0.360	2.60	2.1	1.5
TPSRH127B-560	23	0.095	4.50	5.6	2.8	224	0.380	2.4	2.0	1.4
TPSRH127B-680	68	0.105	4.10	5.0	2.6	272	0.420	2.10	1.6	1.3
TPSRH127B-820	82	0.140	3.80	4.1	2.3	328	0.560	1.90	1.3	1.2
TPSRH127B-101	100	0.150	3.40	3.6	2.0	400	0.600	1.70	1.1	1.1
TPSRH127B-121	120	0.205	3.20	3.2	1.9	480	0.820	1.60	1.0	1.0
TPSRH127B-151	150	0.230	2.80	3.0	1.8	600	0.92	1.40	0.82	0.89
TPSRH127B-181	180	0.255	2.50	2.7	1.7	720	1.020	1.30	0.70	0.84
TPSRH127B-221	220	0.345	2.30	2.5	1.6	880	1.380	1.10	0.64	0.75
TPSRH127B-271	270	0.450	2.10	2.1	1.5	1080	1.80	1.00	0.55	0.71
TPSRH127B-331	330	0.510	1.90	2.0	1.3	1320	2.04	0.92	0.47	0.62
TPSRH127B-391	390	0.560	1.70	1.8	1.1	1560	2.24	0.84	0.41	0.53
TPSRH127B-471	470	0.765	1.60	1.6	0.87	1880	3.06	0.80	0.36	0.43
TPSRH127B-561	560	0.845	1.50	1.5	0.83	2240	3.38	0.73	0.31	0.40
TPSRH127B-681	680	1.145	1.30	1.4	0.76	2720	4.58	0.63	0.30	0.36
TPSRH127B-821	820	1.275	1.20	1.3	0.69	3280	5.10	0.58	0.24	0.33
TPSRH127B-102	1000	1.415	1.10	1.1	0.60	4000	5.66	0.56	0.20	0.30

備註:

- DCR 用於兩個繞組 .DC 電流是電感從其無電流值降低 30% (典型值) . 電感公差 : 4.7 μ H~100 μ H 公差可以做到 "M", 120 μ H~1000 μ H 公差可以做到 "K" .

注意:

- 電感量為耦合電感和兩個並聯電感 .
- 電感量在 Agilent / HP 4284ALC 儀表或等同物上以 100KHz 0.1V_{rm} 0Adc 測量 .
- DCR 用於兩個繞組並聯時 .DCR 每一繞組兩倍的值 .
- SRF 使用 Agilent / HP E4991A 測量 .
- 導致 25°C 環境溫度升高至 40°C 的電流 .

▶ 料號標識

SMT 功率電感 (TPSRH-74B/125B/127B) 料號標識

TPSRH74B	-	6R8		N	
型號		電感值		誤差值	
TPSRH74B		2R5	2.50μH	J	±5%
TPSRH125B		100	10.00μH	K	±10%
TPSRH127B		101	100.00μH	L	±15%
		102	1000.00μH	M	±20%
				P	±25%
				N	±30%

▶ 產品簡介

SMT 高電流功率電感器(TPSRH)，尺寸輕薄，節省空間，是新一代低功耗解決方案。

特性：

- 磁屏蔽結構。
- 良好的可焊性。
- 高功率，高飽和電流，適用於表面貼裝。

用途：

- 錄像機、筆記本電腦、OA 儀器。
- 直流轉換器、數碼相機、液晶電視。
- 小型通訊設備、DC-DC 轉換器等。

貼片大電流電感 (TPSRH-74B/125B/127B) 的突出在於其極其緊湊外形設計的特點，具有優越性能及高飽和度，適用於表面安裝。貼片厚度僅有 4.8 mm 到 8.5 mm，接腳並聯電感值從 2.5 μ H 到 1000 μ H，接腳串聯電感值從 10 μ H 到 4000 μ H。

德鍵電子增強芯片功率電感，使得 (TPSRH) 家族系列涵蓋完整底板尺寸，貼片厚度僅有 3.0 mm 到 10.8 mm，電感值從 1.00 μ H 到 1000.00 μ H，直流阻抗 DCR 從 0.008 Ω 到 21.6 Ω ，額定電流可達 10.0A。



SMT (TPSRH) 家族系列與 Vishay 大電流電感兼容，採用閉磁路構造設計，輕便薄小，低直流阻抗，性能優異，是低功耗解決方案。(TPSRH) 家族系列提供功率電感範圍寬廣的參數，以供客戶選擇最佳化，從電感值和公差，封裝尺寸 footprint，直流阻抗 DCR，額定電流等。

基於優化的鐵氧體磁芯和扁平線繞組設計技術，實現 (TPSRH) 家族系列低磁心損耗，緊湊小巧體積，及極好的儲能密度。適合在各種電源拓撲結構中的輸出和儲能應用，包括負載點 (POL) 轉換器、DC-DC 變換器、大電流開關電源和 xEV 應用、新一代行動終端、小型通信機器、直流轉換器、桌上型電腦、伺服器、顯示卡、電視遊樂器、電腦周邊設備、筆記型電腦、可攜式遊戲設備、個人導航系統等。

德鍵可以生產超出這些規格的電感器，可根據要求提供定制。(TPSRH) 產品符合 RoHS 標準，無鉛焊接技術及 100% 無鉛，請聯繫我們銷售部門或登陸我們官方網站 [“德鍵電子貼片電感器”](#) 了解更多最新產品信息。

▶ 結構規格

SMT 功率電感 (TPSRH-63R/103R/104R/105R) 結構圖及規格尺寸

型號	A±0.3	B±0.3	C (Max)	D (Red)	E (Red)	F (Red)	a (Red)	b (Red)	C (Red)	d (Red)
TPSRH63R	5.9	6.0	3.0	4.7	2.0	0.6	2.6	1.0	4.6	1.0
TPSRH103R	10	10.1	3.0	7.7	3.0	1.2	3.6	1.7	7.3	1.7
TPSRH104R	10	10.1	4.0	7.7	3.0	1.2	3.6	1.7	7.3	1.7
TPSRH105R	10	10.1	5.0	7.7	3.0	1.2	3.6	1.7	7.3	1.7

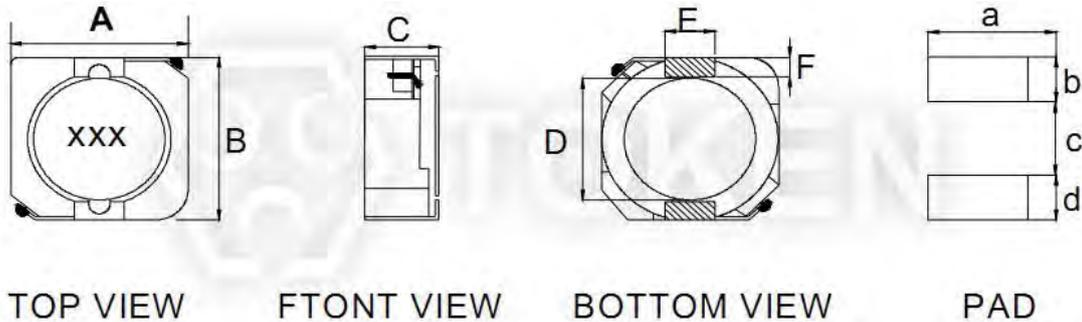

功率大電流電感器 (TPSRH-63R/103R/104R/105R) 尺寸圖 (Unit: mm)

▶ **TPSRH-63R/103R/104R/105R 規格**

SMT 功率電感 (TPSRH-63R/103R/104R/105R) 特性規格

Inductance (μH)		TPSRH63R		TPSRH103R		TPSRH104R		TPSRH105R	
標識	電感值 (μH)	直流 阻抗 (Ω) Max.	額定 電流 (A)	直流 阻抗 (Ω) Max.	額定 電流 (A)	直流 阻抗 (Ω) Max.	額定 電流 (A)	直流 阻抗 (Ω) Max.	額定 電流 (A)
1R2	1.2			0.012	4.80	0.016	5.40	0.008	8.50
1R5	1.5							0.008	8.30
2R2	2.2	0.018	2.60	0.018	4.10	0.02	4.95	0.011	7.50
3R3	3.3	0.020	2.30	0.019	3.90	0.025	4.35	0.013	6.50
3R9	3.9			0.022	3.76	0.026	4.05		
4R7	4.7	0.031	1.85	0.030	3.20	0.034	4.00	0.016	4.80
6R8	6.8			0.036	3.10	0.035	3.50	0.024	4.40
8R2	8.2	0.050	1.50	0.039	3.00			0.026	4.05
100	10	0.054	1.30	0.047	2.80	0.045	3.15	0.027	3.45
120	12	0.072	1.2	0.057	2.25	0.059	3.00	0.032	3.40
150	15	0.082	1.10	0.063	2.22	0.072	2.90	0.043	2.83
180	18	0.102	1.05	0.081	1.90	0.077	2.70	0.048	2.62
220	22	0.119	0.95	0.095	1.78	0.086	2.50	0.059	2.44
270	27	0.146	0.85	0.110	1.63	0.104	2.10	0.078	2.24
330	33	0.183	0.76	0.135	1.32	0.133	2.00	0.056	1.88
390	39	0.210	0.68	0.163	1.18	0.148	1.90	0.109	1.70
470	47	0.23	0.60	0.196	1.16	0.174	1.80	0.122	1.56
560	56	0.305	0.55	0.230	1.10	0.216	1.62	0.145	1.39
680	68	0.351	0.48	0.27	1.04	0.299	1.35	0.17	1.36
820	82	0.419	0.45	0.310	0.94	0.325	1.26	0.196	1.20
101	100	0.520	0.40	0.38	0.84	0.403	1.17	0.230	1.09
121	120			0.480	0.76	0.490	1.05	0.298	1.00
151	150			0.560	0.74	0.611	1.00	0.410	0.91
181	180			0.640	0.68	0.660	0.80	0.420	0.84
221	220			0.78	0.66	0.939	0.70	0.500	0.75
271	270			0.960	0.58	1.170	0.60	0.570	0.68
331	330			1.18	0.51	1.30	0.53	0.700	0.60
391	390			1.48	0.49	1.56	0.45	0.68	0.57
471	470			1.82	0.45	1.76	0.40	1.03	0.50
561	560							1.21	0.47
681	680							1.52	0.43
821	820							1.85	0.39
102	1000							2.05	0.35

Note:

- 頻率測量 L: 1.0 μH ~ 82μH (100KHz/0.25v) 100μH 以上 (1KHz/0.3v) .
- IDC: 當電感量比其額定值低 35% 時的電流 . 溫度上升 40°C Δt = 40°C (ta = 20°C) .

▶ 料號標識

SMT 功率電感 (TPSRH-63R/103R/104R/105R) 料號標識

TPSRH63R		-	1R2		-	M	
型號		電感值		誤差值			
TPSRH63R	1R2		1.20μH	J		±5%	
TPSRH103R	100		10.00μH	K		±10%	
TPSRH104R	101		100.00μH	L		±15%	
TPSRH105R	102		1000.00μH	M		±20%	
				P		±25%	
				N		±30%	

▶ 產品簡介

Token 繼續擴展延伸高電流電感器 (TPSRH-D) 系列，具有更薄厚度，更低直流電阻，和大電流的特性。

特性：

- 磁屏蔽結構。
- 良好的可焊性。
- 高功率，高飽和電流，適用於表面貼裝。

用途：

- 錄像機、筆記本電腦、OA 儀器。
- 小型通訊設備、DC-DC 轉換器等。
- 數碼相機、液晶電視、邏輯 IC 电源。

貼片高電流功率電感器 (TPSRH-63R/103R/104R/105R) 的優異在於其極其緊湊外形設計的特點，具有優越性能及高飽和度，適用於表面安裝。貼片厚度僅有 1.1 mm 到 6.0 mm，電感值從 1.0 μH 到 180 μH ，額定電流可達 7.0A，低直流阻抗 DCR 從 0.008 Ω 到 2.05 Ω 。

德鍵電子增強芯片功率電感，使得 (TPSRH) 家族系列涵蓋完整底板尺寸，貼片厚度僅有 3.0 mm 到 10.8 mm，電感值從 1.00 μH 到 1000.00 μH ，直流阻抗 DCR 從 0.008 Ω 到 21.6 Ω ，額定電流可達 10.0A。



SMT (TPSRH) 家族系列與 Vishay 大電流電感兼容，採用閉磁路構造設計，輕便薄小，低直流阻抗，性能優異，是低功耗解決方案。(TPSRH) 家族系列提供功率電感範圍寬廣的參數，以供客戶選擇最佳化，從電感值和公差，直流阻抗 DCR，額定電流，封裝尺寸 footprint 等。

(TPSRH) 電感家族系列，基於優化的鐵氧體磁芯和扁平線繞組設計技術，實現低磁心損耗，緊湊小巧體積，及極好的儲能密度。適合在各種電源拓撲結構中的輸出和儲能應用，包括大電流開關電源和 xEV 應用、新一代行動終端、小型通信機器、負載點 (POL) 轉換器、DC-DC 變換器、直流轉換器、桌上型電腦、電腦周邊設備、伺服器、顯示卡、電視遊樂器、筆記型電腦、可攜式遊戲設備、個人導航系統等。

德鍵可以生產超出這些規格的電感器，可根據要求提供定制。(TPSRH) 產品符合 RoHS 標準，無鉛焊接技術及 100% 無鉛。請聯繫我們銷售部門或登陸我們官方網站 [“德鍵電子貼片電感器”](#) 了解更多最新產品信息。



▶ 結構尺寸

繞線功率型 (TPSRH-2D11~3D14) 結構圖及規格尺寸

型號	A±0.3	B±0.3	C±0.3	D (Ref)	E (Ref)	F (Ref)	G (Ref)
TPSRH2D11	2.9	2.9	1.1	4.2	2.1	1.0	
TPSRH2D14	2.9	1.3	4.2	2.1	1.0	1.3	
TPSRH2D16	2.9	2.9	1.8	4.2	2.1	1.0	
TPSRH2D18	2.9	2.9	1.8	4.2	2.1	1.0	
TPSRH3D14	3.7	3.7	1.6	5.2	2.8	1.1	

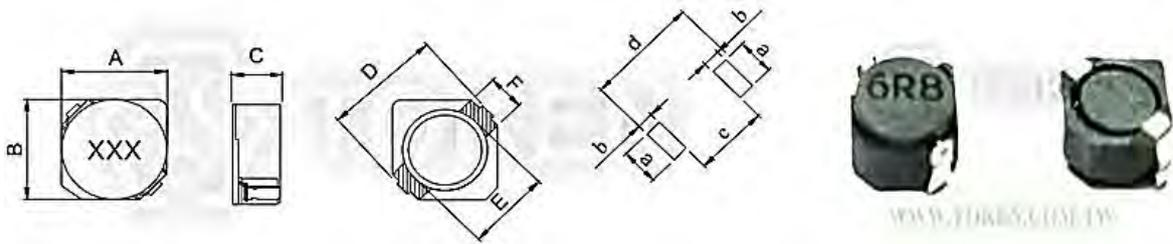

繞線功率型 (TPSRH-3D16~6D38) 結構圖及規格尺寸

型號	A±0.3	B±0.3	C (Max)	D (Max)	E (Red)	G (Red)	a	b	c	d
TPSRH3D16	3.9	3.9	2.0	5.6	3.5	1	1.6	1.6	1.4	4.6
TPSRH3D18	3.9	3.9	2.1	5.6	3.7	1	1.6	1.6	1.4	4.6
TPSRH3D28	3.9	3.9	3.2	5.6	3.7	1	1.6	1.6	1.4	4.6
TPSRH4D18	4.9	4.9	2.0	6.9	4.5	1.5	1.9	1.9	1.5	5.3
TPSRH4D28	4.9	4.9	3.0	6.9	4.5	1.5	1.9	1.9	1.5	5.3
TPSRH5D18	5.9	5.9	2.0	8.2	5.5	2.0	2.15	2.15	2.0	6.3
TPSRH5D28	5.9	5.9	3.0	8.2	5.5	2.0	2.15	2.15	2.0	6.3
TPSRH6D28	6.9	6.9	3.0	9.5	6.5	2.0	2.65	2.65	2.0	7.0
TPSRH6D38	6.9	6.9	4.0	9.5	6.5	2.0	2.65	2.65	2.0	7.3

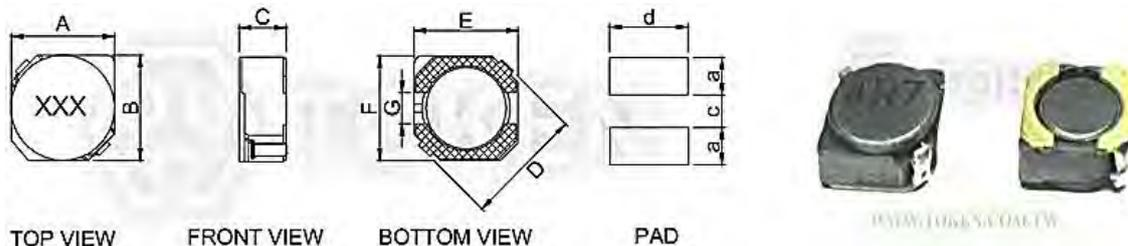

繞線功率型 (TPSRH-8D28~8D58) 結構圖及規格尺寸

型號	A±0.3	B±0.3	C (Max)	D (Red)	E (Red)	F (Red)	a (Red)	b (Red)	c (Red)	d (Red)
TPSRH8D28	8	8	3.0	6.3	1.2	2.5	10.1	6.1	2.8	2.0
TPSRH8D38	8	8	4.0	6.3	1.2	2.5	10.1	6.1	2.8	2.0
TPSRH8D43	8	8	4.5	6.3	1.2	2.5	10.1	6.1	2.8	2.0
TPSRH8D58	8	8	6.0	6.3	1.2	2.5	10.1	6.1	2.8	2.0

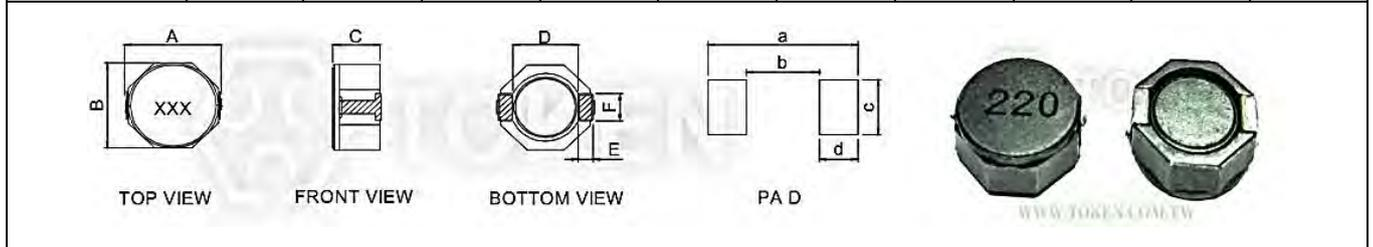

▶ TPSRH2D/TPSRH3D

繞線功率型 (TPSRH2D/TPSRH3D) 特性規格

Inductance (μH)		TPSRH2D11		TPSRH2D14		TPSRH2D16		TPSRH2D18		TPSRH3D14	
標識	電感值 (μH)	直流阻抗 (Ω)Max	額定電流 (A)	直流阻抗 (Ω)Max.	額定電流 (A)	直流阻抗 (Ω)Max.	額定電流 (A)	直流阻抗 (Ω)Max.	額定電流 (A)	直流阻抗 (Ω)Max.	額定電流 (A)
1R2	1.2	0.056	1.000	0.057	2.00					0.045	2.150
1R5	1.5	0.068	0.900	0.073	1.800						
1R8	1.8			0.075	1.650						
2R2	2.2	0.098	0.780	0.094	1.550	0.047	0.860	0.041	0.850	0.069	1.600
2R5	2.5	0.103	0.700								
2R7	2.7			0.117	1.350	0.061	0.820			0.088	1.450
3R3	3.3	0.130	0.630			0.067	0.720	0.054	0.750	0.100	1.350
4R7	4.7	0.177	0.500	0.222	1.000	0.101	0.620	0.078	0.630	0.150	1.100
5R6	5.6	0.187	0.500	0.240	0.950	0.123	0.570				
6R8	6.8	0.27	0.450	0.330	0.850	0.158	0.500	0.106	0.520		
8R2	8.2	0.300	0.400	0.350	0.800	0.171	0.450			0.238	0.820
100	10	0.400	0.430	0.400	0.700	0.195	0.420	0.180	0.430	0.262	0.750
120	12			0.394	0.620	0.223	0.390			0.350	0.670
150	15					0.248	0.350	0.220	0.350	0.488	0.600
180	18					0.316	0.320				
220	22					0.418	0.280	0.320	0.300	0.575	0.520
270	27					0.466	0.260				
330	33							0.460	0.240		
470	47							0.660	0.200		

Note:

- 頻率測量 L: 100KHz/0.25v.
- IDC: 當電感量比其額定值低 35% 時的電流 . 溫度上升 40°C Δt = 40°C (ta = 20°C).

▶ **TPSRH3D/TPSRH4D**

開放式貼片功率型 (TPSRH3D/TPSRH4D) 特性規格

Inductance (μH)		TPSRH3D16		TPSRH3D18		TPSRH3D28		TPSRH4D18		TPSRH4D28	
標識	電感值 (μH)	直流阻抗 (Ω)Max.	額定電流 (A)	直流阻抗 (Ω)Max.	額定電流 (A)	直流阻抗 (Ω)Max.	額定電流 (A)	直流阻抗 (Ω)Max.	額定電流 (A)	直流阻抗 (Ω)Max.	額定電流 (A)
1R0	1.0	0.03	2.00	0.056	2.50					0.027	2.70
1R2	1.2							0.027	1.68	0.024	2.56
1R5	1.5	0.04	1.60	0.073	2.30			0.034	1.65	0.030	2.46
1R8	1.8	0.046	1.4	0.083	2.00					0.031	2.2
2R2	2.2	0.054	1.30	0.096	1.90			0.043	1.32	0.035	2.04
2R7	2.7	0.069	1.10	0.124	1.70			0.055	1.28	0.038	1.80
3R3	3.3	0.075	1.00	0.127	1.50	0.072	2.00	0.066	1.01	0.043	1.57
3R9	3.9	0.090	0.90	0.162	1.40			0.074	0.88	0.059	1.44
4R7	4.7	0.112	0.85	0.188	1.35	0.088	1.65	0.089	0.845	0.062	1.32
5R6	5.6	0.118	0.800	0.230	1.2			0.118	0.80	0.074	1.17
6R8	6.8	0.141	0.700	0.270	1.10	0.119	1.24	0.143	0.76	0.087	1.12
8R2	8.2	0.184	0.650					0.155	0.68	0.10	1.04
100	10	0.230	0.600	0.390	0.90	0.145	1.05	0.179	0.61	0.125	1.00
120	12	0.250	0.540	0.400	0.800			0.216	0.56	0.136	0.84
150	15	0.310	0.500	0.480	0.75	0.213	0.90	0.240	0.50	0.173	0.76
180	18	0.380	0.420	0.530	0.65			0.338	0.48	0.208	0.72
220	22	0.500	0.380	0.74	0.70	0.335	0.76	0.397	0.41	0.222	0.70
270	27	0.570	0.350	0.810	0.500			0.441	0.35	0.261	0.58
330	33	0.750	0.300	1.090	0.45	0.481	0.58	0.570	0.32	0.331	0.56
390	39			1.190	0.40			0.709	0.30	0.384	0.50
470	47			1.680	0.35	0.599	0.48	0.78	0.28	0.380	0.48
560	56							0.970	0.26	0.480	0.41
680	68							1.30	0.22	0.66	0.35
820	82							1.35	0.22	0.66	0.41
101	100							0.970	0.26	0.480	0.41
121	120							1.95	0.18	0.950	0.27
151	150							2.12	0.15	0.180	0.41
181	180							2.50	0.14	1.330	0.22

Note:

- 頻率測量 L: 100KHz/0.25v.
- IDC: 當電感量比其額定值低 35% 時的電流 . 溫度上升 40°C Δt = 40°C (ta = 20°C).

▶ **TPSRH5D/TPSRH6D**

開放式貼片功率型 (TPSRH5D/TPSRH6D) 特性規格

Inductance (μH)		TPSRH5D18		TPSRH5D28		TPSRH6D28		TPSRH6D38	
標識	電感值 (μH)	直流 阻抗 (Ω)Max.	額定 電流 (A)	直流 阻抗 (Ω)Max.	額定 電流 (A)	直流 阻抗 (Ω)Max.	額定 電流 (A)	直流 阻抗 (Ω)Max.	額定 電流 (A)
2R7	2.7			0.033	2.60				
3R0	3.0	0.053	0.230			0.024	3.00		
3R3	3.3			0.035	2.30			0.026	3.5
3R9	3.9	0.065	2.0	0.044	2.2	0.027	2.60	0.028	3.00
4R1	4.1	0.077	1.95						
6R8	6.8	0.109	1.50					0.039	2.30
8R2	8.2			0.069	1.60				
100	10	0.139	1.20	0.091	1.30	0.065	1.70	0.053	2.00
120	12	0.195	1.10	0.098	1.20	0.070	1.55	0.060	1.70
150	15	0.220	0.97	0.115	1.10	0.084	1.40	0.073	1.60
180	18	0.270	0.85	0.138	1.00	0.095	1.32	0.086	1.50
220	22	0.350	0.80	0.160	0.90	0.128	1.20	0.099	1.30
270	27	0.380	0.75	0.203	0.85	0.142	1.05	0.117	1.2
330	33	0.480	0.65	0.238	0.75	0.165	0.97	0.146	1.10
390	39	0.60	0.57	0.270	0.70	0.210	0.86	0.187	1.00
470	47	0.70	0.54	0.330	0.62	0.238	0.80	0.217	0.95
560	56	0.84	0.50	0.400	0.58	0.277	0.73	0.230	0.85
680	68	0.95	0.43	0.510	0.50	0.304	0.65	0.270	0.75
820	82	1.24	0.41	0.570	0.46	0.390	0.60	0.330	0.70
101	100	1.34	0.36	0.69	0.42	0.535	0.54	0.420	0.65

Note:

- 頻率測量 L: 100KHz/0.25v.
- IDC: 當電感量比其額定值低 35% 時的電流 . 溫度上升 40°C Δt = 40°C (ta = 20°C).

▶ **TPSRH8D**

開放式貼片功率型 (TPSRH8D) 特性規格

Inductance (μH)		TPSRH8D28		TPSRH8D38		TPSRH8D43		TPSRH8D58	
標識	電感值 (μH)	直流 阻抗 (Ω)Max.	額定 電流 (A)	直流 阻抗 (Ω)Max.	額定 電流 (A)	直流 阻抗 (Ω)Max.	額定 電流 (A)	直流 阻抗 (Ω)Max.	額定 電流 (A)
1R8	1.8			0.015	7.00				
2R0	2.0	0.22	5.00			0.22	7.00		
2R5	2.5	0.024	4.5	0.017	6.50				
3R3	3.3					0.027	6.00		
3R5	3.5	0.031	4.00	0.024	5.00				
3R9	3.9					0.030	4.50	0.016	4.10
4R7	4.7	0.040	3.40	0.029	4.60	0.033	4.30		
5R0	5.0							0.017	3.80
6R2	6.2	0.049	3.00			0.036	4.00	0.02	3.30
6R8	6.8					0.045	4.40		
7R3	7.3	0.060	2.80						
100	10	0.079	2.50	0.048	3.00	0.059	3.08	0.026	2.6
150	15	0.109	1.90	0.067	2.75	0.083	2.24	0.037	2.30
220	22	0.157	1.60	0.105	2.30	0.118	2.00	0.046	1.70
330	33	0.205	1.30	0.157	1.75	0.160	1.50	0.065	1.50
470	47	0.310	1.15	0.189	1.52	0.230	1.33	0.091	1.20
680	68	0.430	0.92	0.290	1.30	0.280	1.12	0.13	1.00
101	100	0.56	0.75	0.410	1.05	0.440	0.91	0.18	0.80

Note:

- 頻率測量 L: 100KHz/0.25v.
- IDC: 當電感量比其額定值低 35% 時的電流 . 溫度上升 40°C Δt = 40°C (ta = 20°C).

▶ 料號標識

繞線功率型 (TPSRH-2D/3D/4D/5D/6D/8D) 料號標識

TPSRH2D11			-	1R2		N	
型號				電感值		誤差值	
TPSRH2D11	TPSRH3D28	TPSRH8D28		1R2	1.20μH	J	±5%
TPSRH2D14	TPSRH4D18	TPSRH8D38		100	10.00μH	K	±10%
TPSRH2D16	TPSRH4D28	TPSRH8D43		470	47.00μH	L	±15%
TPSRH2D18	TPSRH5D18	TPSRH8D58		102	100.00μH	M	±20%
TPSRH3D14	TPSRH5D28	TPSRH3D18				P	±25%
TPSRH3D16	TPSRH6D28	TPSRH6D38				N	±30%

▶ 概述及相關說明

如何快速搜索所有功率電感器的參數？

快速搜索 功率型片式電感搜索器

電感器的搜索和數據表比較是非常耗時的工作。德鍵電子的參數排序搜索模式，允許客戶根據不同的參數來選擇所需的電感器。

- 通過輸入電感值，
- 通過排序參數來縮小搜索範圍，
- 或通過輸入部分關鍵字/料號編碼/大小尺寸，長*寬*高，的模糊搜索或精確搜索模式。

前沿的技術

德鍵電子品牌的被動元器件，專業於標準和客戶定制解決方案，提供最新、最先進的超薄型高功率的電感元件。德鍵電子提供低成本、高效益、全面的解決方案，滿足不斷變化，技術驅動型市場的需求。緊密與業界領先企業的核心技術合作發展，我們一直在前沿創新和新技術，並提供最佳組合包裝，無與倫比的高效率和可靠性。我們的設計採用高頻、低鐵損材料、新款和定制磁芯形狀，結合創新的結構和包裝設計，提供在市場上最高性能的部件。

更快的找到電感解決方案

快速找到您的電感 - wt.moc.nekot@qfr

只有及時，準確的信息，才可以幫助管理您客戶變化的需求。只要輕輕點一下 - 德鍵電子"功率電感搜索器"，所有您需要電感的信息，就在你眼前。

找合適解決方案 -

選擇正確的電感器解決方案，不僅可以節省您的時間，且提供給你一個競爭優勢。德鍵電子，我們致力於幫助您找到最有效的電源設計替代方案。我們的感應器和電源設計專家可以幫助您作出最佳的選擇。

請向我們：

- 簡要說明您的特殊應用及要求。
- 詳情及現有的解決方案，您想更換、加強、或找另一種替代方案。
- 您的電源變壓器具體應用、或定制電感的可行性諮詢。

我們可以幫助您，任何與我們公司相關的技術信息，及您可能需要的任何有關我們的產品。現在就與我們聯繫。

